

PROBLEMA 6.6

Activación y desactivación de la iluminación de un local, mediante el accionamiento de tres pulsadores de configuración normalmente abiertos.

Como aplicación del enunciado, se puede suponer una sala de un museo, en la cual, se quiere que la iluminación no esté activada cuando la sala se encuentre vacía. Para ello en las tres puertas de acceso que tiene la sala figura el siguiente letrero:

Cuando acceda a la sala y ésta se encuentre vacía accione el pulsador, que tiene en la puerta por la que entra, para encender la iluminación.

Cuando abandone la sala y no quede persona alguna en el interior, accione el pulsador que tiene la puerta por la que sale.

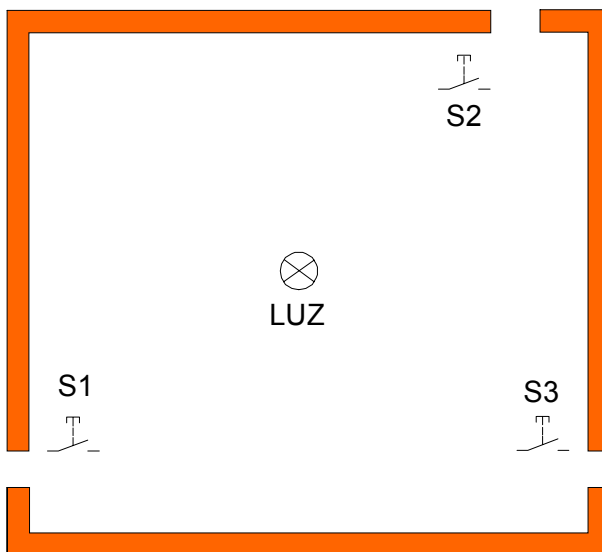

Los pulsadores S1, S2 y S3 se consideran NA.

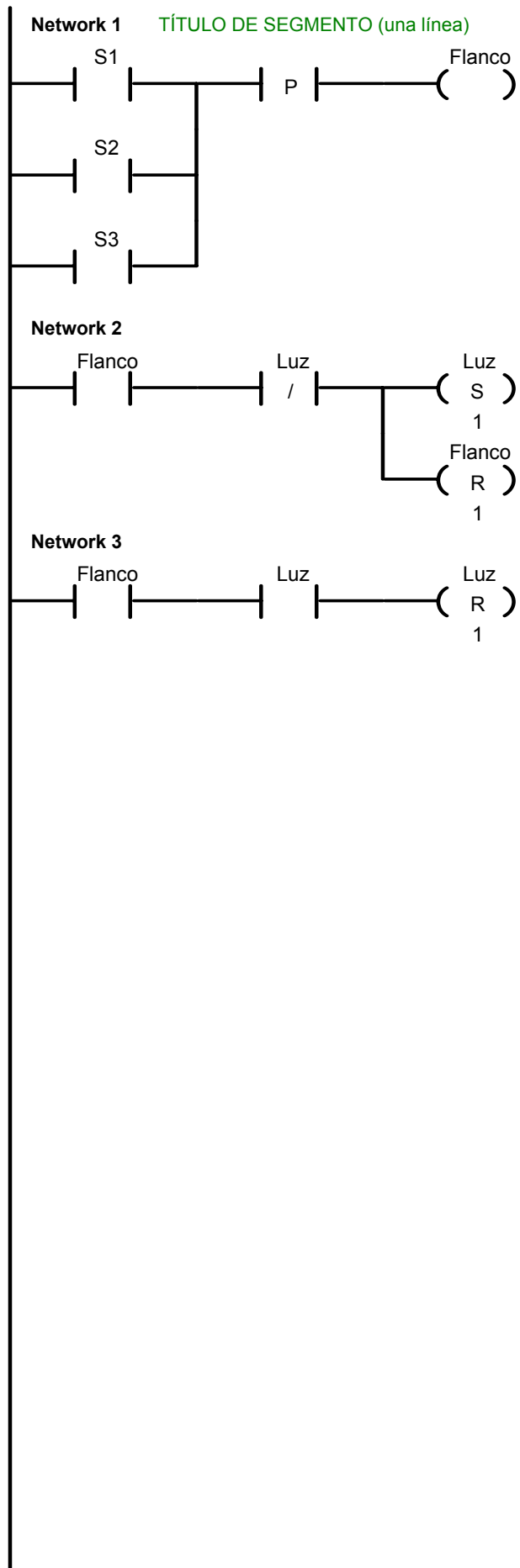

<u>Nombre</u>	<u>Dirección</u>	<u>Comentario</u>
S1	E0.0	
S2	E0.1	
S3	E0.2	
Luz	A0.0	
Flanco	M0.0	