



Universidad
de Oviedo

INGENIERÍA DE SISTEMAS Y AUTOMÁTICA



Asignaturas del Área de Ingeniería de Sistemas y Automática

- Análisis Dinámico de Sistemas (2º Curso)
 - Simulación y Supervisión de Sistemas (3^{er} Curso, optativa)
 - Sistemas Automáticos (4º Curso)
 - Control de Procesos en Tiempo Real (5º Curso, optativa)
 - Diseño de Sistemas Avanzados de Control (5º Curso, optativa)
 - Ingeniería Electrónica y Automática (5º Curso, optativa)
 - Ingeniería de Automatización (5º Curso, optativa)
 - Robótica e Integración Sensorial (5º Curso, optativa)
 - Automatización Integral de Edificios (5º Curso, optativa)
-



Programa de la Asignatura

- 1 Modelado y Simulación de Sistemas
- 2 Análisis temporal de sistemas
- 3 Análisis frecuencial de sistemas
- 4 Introducción a los sistemas realimentados

Prácticas de Laboratorio

LA ASISTENCIA Y ENTREGA DE INFORMES ES OBLIGATORIA!!

Los alumnos deberán apuntarse según sus preferencias a un grupo de prácticas en las hojas proporcionadas por los profesores de teoría. Cada grupo asistirá a 3 jornadas de prácticas. Cada jornada consta de 4 horas de prácticas, divididas en 2 sesiones de trabajo de 2 horas.

Lugar: laboratorios 2.1.17 (aula de PCs) y 2.2.19 (Lab. Módulos) del Edificio Departamental Oeste N° 2.

Fechas: Los días previstos para la realización de estas prácticas son los martes y miércoles de cada semana.



Universidad
de Oviedo

ANÁLISIS DINÁMICO DE SISTEMAS



Profesorado

OJEA MERIN, GUILLERMO (Teoría GRUPO B)

BONET MADURGA, JAIME (Laboratorio)

SIRGO BLANCO, JOSE ANGEL (Laboratorio)

SUAREZ FERNANDEZ, MANUEL JOSE (Laboratorio)

MACHON GONZALEZ, IVAN (Teoría GRUPO A)

Ed. Departamental Oeste 2. Despacho 2.2.02. Tel: 985 15 2532

E-mail: machonivan@uniovi.es

Tutorías: Lunes, Miércoles y Jueves de 11:30 a 13:30 en el Despacho 2.2.02



Universidad
de Oviedo

ANÁLISIS DINÁMICO DE SISTEMAS



¿Qué es un Sistema?

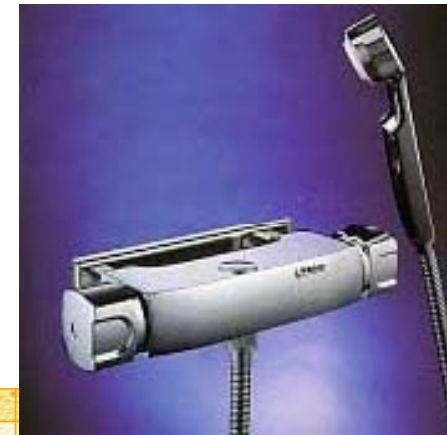
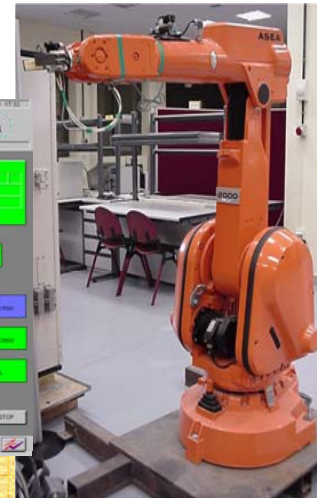
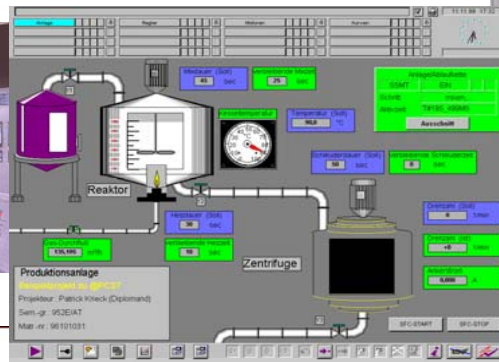



Representación de un Sistema

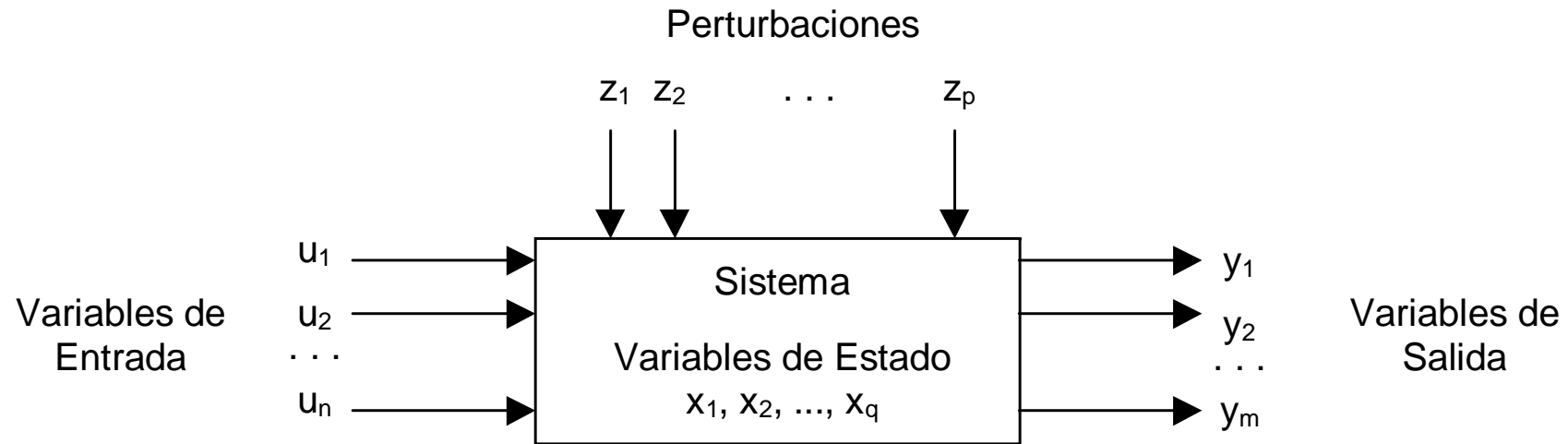



Simulación del Comportamiento de un Sistema

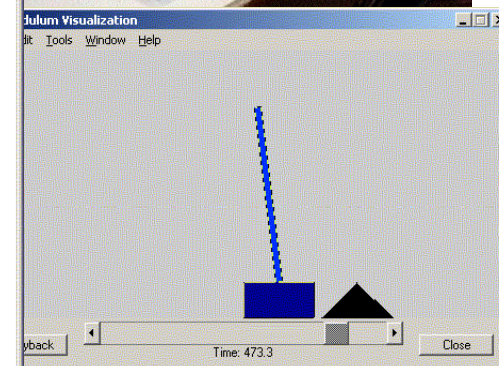
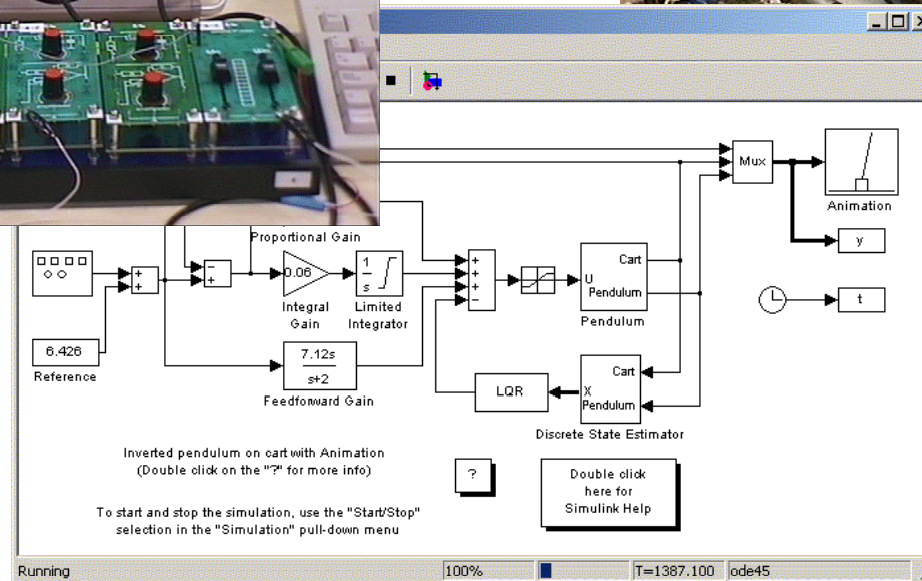
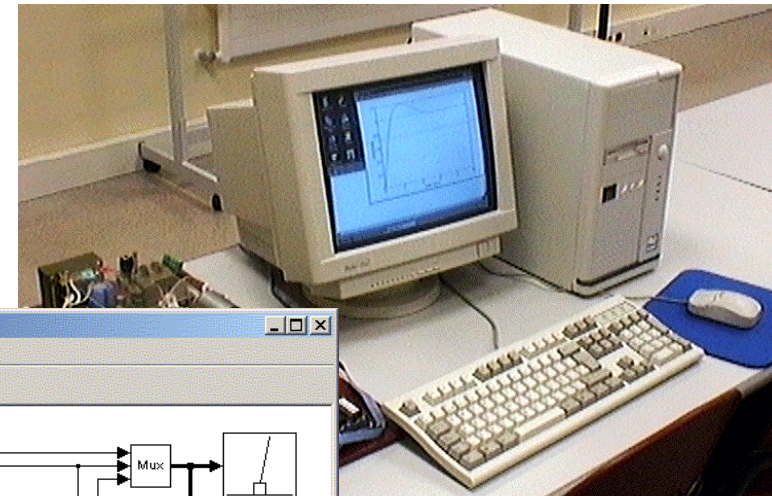
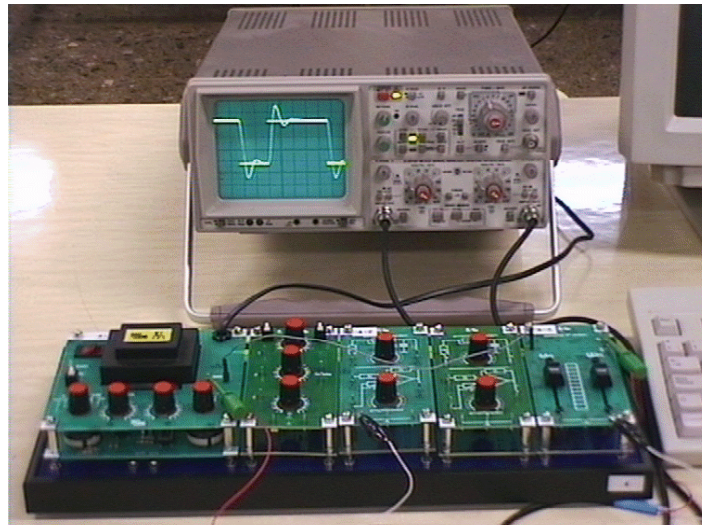



Materiales para la Asignatura

- Copias de las transparencias utilizadas en las clases teóricas
 - Material para prácticas:
 - Descripción de los equipos de prácticas
 - Prácticas con los módulos de control
 - Manual básico de Matlab y Simulink para la asignatura
 - Colecciones de problemas resueltos
 - Bibliografía:
 - Kuo, B.C. “Sistemas de Control Automático”. Prentice Hall 1996
 - Dorf, R.C. “Sistemas Modernos de Control” Addison-Wesley Hispanoamericana. 1989
 - Ogata, K. “Ingeniería de Control Moderna”. Prentice-Hall 1993
 - Ogata, K. “Problemas de Ingeniería de Control utilizando Matlab”. Prentice Hall 1998
 - Barrientos, A. “Control e Sistemas Continuos. Problemas resueltos”. McGrawHill 1996
 - Página Web: <http://isa.uniovi.es/docencia/adsii/>
-